

# HIGHLINES

Все, что можно согнуть

**gade**

THE BENDMADE  
*Collection*

ЭКСКЛЮЗИВНЫЙ ДИЛЕР НА ТЕРРИТОРИИ РФ И СТРАН СНГ:

**OTTIMO**  
tools  
ООО «ОТТИМО-ТУЛЗ»  
[www.ottimo-tools.ru](http://www.ottimo-tools.ru)

✉ Отдел продаж:  
Sales@ottimo-tools.ru  
Техническая поддержка:  
Tech@ottimo-tools.ru

☎ Санкт-Петербург:  
Тел.: +7 (812) 628-13-26  
Москва:  
Тел.: +7 (495) 188-13-26

📍 194292, Санкт-Петербург,  
Пр-кт Культуры, д.44,  
лит. А, оф. 302



A black and white photograph of a metal workbench. In the foreground, a metal plate with a logo is visible. The logo consists of a stylized 'E' inside a rounded square, with the letters 'R' and 'E' partially visible above it. The workbench has various tools and components, including a metal handle and a cylindrical object. The background shows a concrete floor and a metal leg of a table.

# VALORI ЦЕННОСТИ





 La qualità per Gade è il controllo e la gestione dell'intero processo di produzione delle nostre macchine. Ecco perchè noi le costruiamo ancora interamente al nostro interno. Gade è certificata ISO 9001 e ISO 14001 da TÜV



 Качество для Gade — это контроль и управление всем производственным процессом изготовления машин. Вот почему мы до сих пор строим их исключительно внутри компании. Gade имеет сертификаты ISO 9001 и ISO 14001 TÜV.



 La curiosità verso ciò che è nuovo, la spinta verso l'innovazione, il desiderio di migliorarsi. Gade è un'azienda dinamica, aperta all'evoluzione e alle nuove tecnologie.

 Стремление к инновациям, желание совершенствоваться. Gade - динамично развивающаяся компания, открытая для новых современных технологий.



 Dietro ad una macchina c'è sempre una persona: la passione è il motore che guida ogni nostro operatore a gestire un progetto con dedizione, accuratezza e precisione.

 За каждым станком стоит человек: увлеченность своим делом — это двигатель, который заставляет каждого нашего работника управлять проектом с преданностью, аккуратностью и точностью.





**QUALITÀ** КАЧЕСТВО

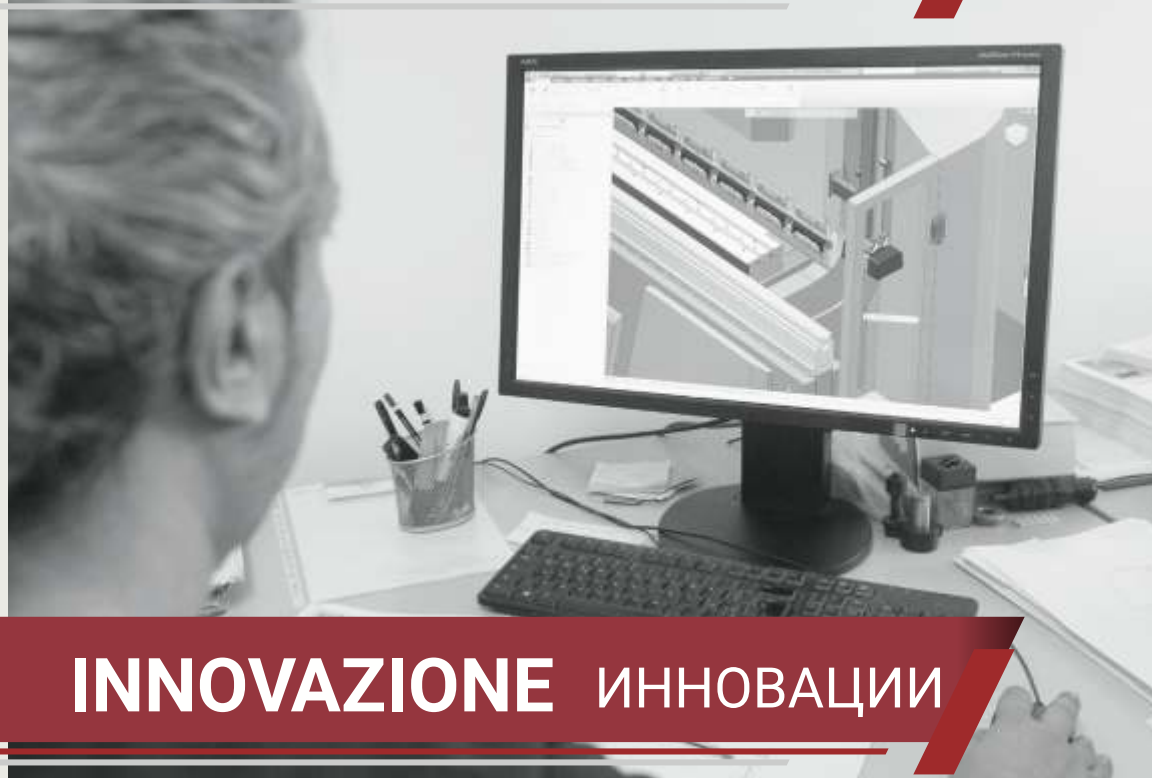

**INNOVAZIONE** ИННОВАЦИИ



**PASSIONE** УВЛЕЧЕННОСТЬ  
СВОИМ ДЕЛОМ







**FABBRICA**

**PRODUZIONE**



## L'AZIENDA



La storia di Gade è una storia di innovazione e passione.

Costruire **macchine di alta qualità per la lavorazione della lamiera** è l'obiettivo che ci siamo proposti fin dal nostro primo giorno di attività, nell'ormai lontano 1980.

Sono passati **quarant'anni** da quel momento, ma l'impegno verso un continuo miglioramento dei nostri prodotti è rimasto invariato e ha portato **Gade** a diventare una delle **migliori aziende italiane del settore**.

La grande espansione aziendale di **Gade** è stata possibile grazie alla proposta di **prodotti a** **robusti, robusti e di alta precisione**.

**Gade** produce **macchine utensili di alto livello** per aziende che lavorano la lamiera e, in particolare, fornisce tre linee di prodotto: presse piegatrici oleodinamiche a sincronizzazione elettronica, presse piegatrici elettriche e cesoie a ghigliottina oleodinamiche.

Oltre all'elevata qualità dei prodotti, la nostra azienda si distingue nel panorama italiano anche per la **completezza del servizio** che fornisce ai suoi clienti. Tutte le attività inerenti le nostre macchine, infatti, vengono svolte internamente, **dalla progettazione, alla produzione fino alla commercializzazione del prodotto ed al puntuale servizio post-vendita**.





## КОМПАНИЯ



История Gade — это история инноваций и увлеченности своим делом. Создание **высококачественных станков для обработки листового металла** является целью, которую мы поставили перед собой с первого дня нашей деятельности, в далеком 1980 году.

С тех пор прошло **более 40 лет**, но стремление к постоянному совершенствованию нашей продукции осталось неизменным, благодаря чему **Gade** стала одной из **лучших итальянских компаний в этом секторе**. Значительное расширение бизнеса компании **Gade** стало возможным благодаря предложению **надежных и высокоточных станков с большим запасом прочности**.

**Gade** производит **станки высокого уровня** для предприятий по обработке листового металла и, в частности, поставляет три линии оборудования: гидравлические листогибочные прессы с электронной синхронизацией, электромеханические листогибочные прессы и гидравлические гильотинные ножницы. Помимо высокого качества продукции, наша компания также выделяется на итальянской «сцене» **полной** **услуг**, которые она предоставляет своим клиентам. Фактически, вся деятельность, связанная с нашими машинами, осуществляется персоналом компании, **от проектирования и производства до сбыта продукции и своевременного послепродажного обслуживания**.

La struttura robusta e opportunamente dimensionata delle nostre piegatrici la realizziamo utilizzando performanti macchine utensili. Impieghiamo lamiera di grosso spessore elettrosaldate, in grado di garantire resistenza a carichi superiori ai valori nominali di forza di piegatura della macchina oltre che a conferire un'elevata rigidità sinonimo di qualità e precisione.

Конструкция наших гибочных станков всех типоразмеров имеет значительный запас прочности. Сварная конструкция станины из качественного толстолистового металла может гарантировать сопротивление изгибающим нагрузкам, превышающим номинальные значения, так как обладает высокой жесткостью, обеспечивая качество и точность.



La lavorazione di tutti i particolari della macchina viene eseguita su moderne alesatrici a montante mobile. L'impiego di queste macchine garantisce la massima precisione dei pezzi lavorati.

Обработка всех деталей станка осуществляется на современных обрабатывающих центрах. Использование этих станков обеспечивает максимальную точность обрабатываемых деталей.



🇮🇹 La verniciatura viene eseguita completamente all'interno di Gade con un moderno impianto di verniciatura a basso impatto ambientale attraverso nostro personale qualificato. Per ogni componente verniciato vengono utilizzate vernici, esclusivamente ad acqua. Ciò consente di realizzare un prodotto di qualità nel massimo rispetto dell'ambiente.



🇷🇺 Покраска осуществляется высококвалифицированным персоналом на территории Gade с использованием современного оборудования с низким уровнем воздействия на окружающую среду. Для каждого окрашенного компонента используются исключительно краски на водной основе. Это позволяет поддерживать высокие стандарты качества, сохраняя при этом экологичность производственного цикла.





-  Grande accuratezza viene riservata a tutte le fasi di lavorazione di ogni singolo componente, come i cilindri, che sono interamente montati uno ad uno all'interno dell'azienda da personale altamente qualificato.
-  Высокая точность обеспечивается на всех этапах обработки каждого отдельного компонента, в том числе гидравлических.





🇮🇹 Le presse piegatrici della serie Highlines, come tutte le macchine da noi prodotte, sono progettate interamente dal nostro reparto di ricerca e sviluppo.

🇷🇺 Гибочные прессы серии Highlines, как и все машины, которые мы производим, полностью разработаны нашим отделом исследований и проектирования.

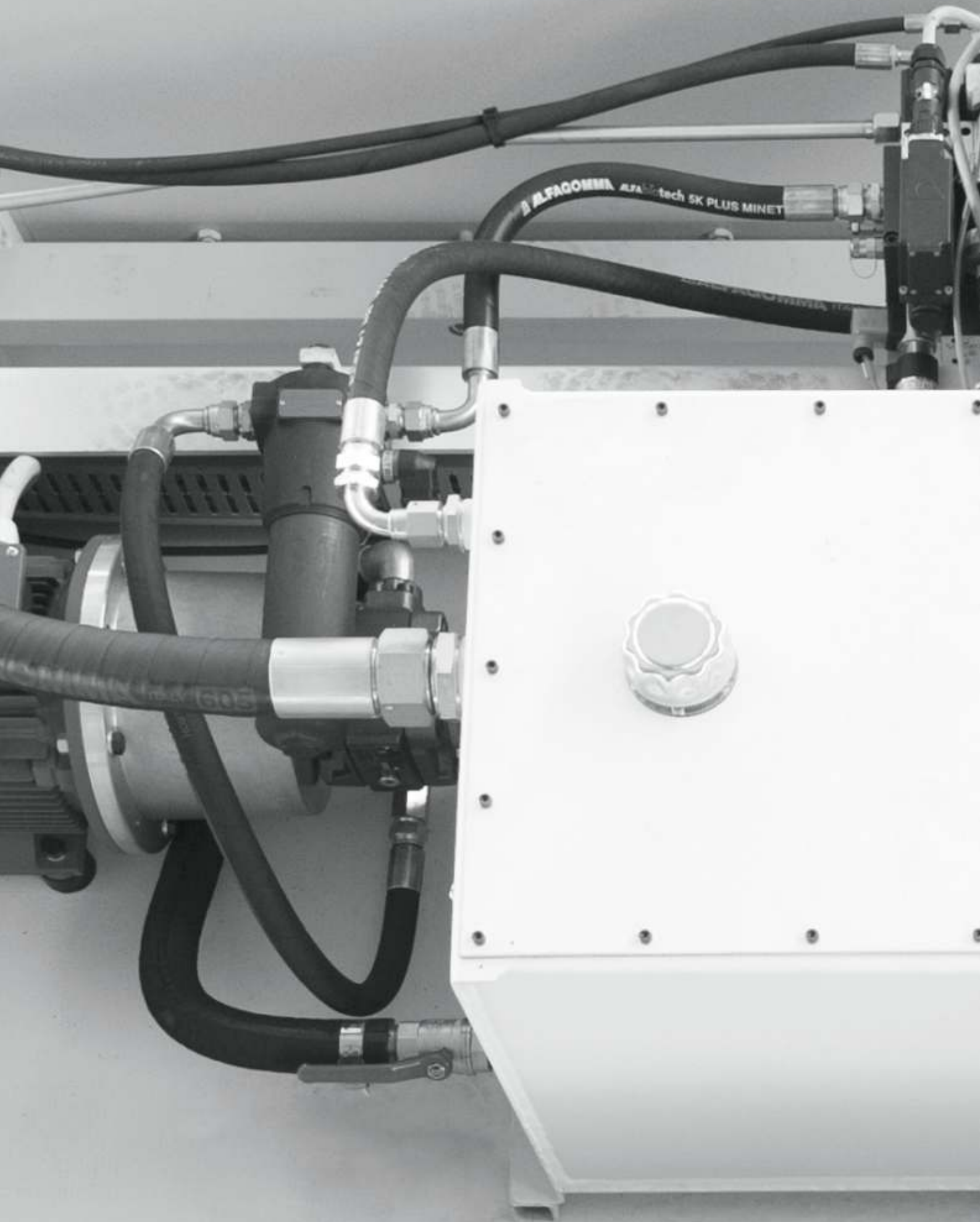





# COMPONENTI КОМПОНЕНТЫ

 L'incudine inferiore è realizzata con sistema sandwich per un'ottimale compensazione oleodinamica delle flessioni del portalamina superiore e dell'incudine stessa (BOMBATURA OLEODINAMICA). Questo sistema garantisce la massima uniformità dell'angolo di piegatura su tutta la lunghezza del pezzo. Il sistema, presente su tutte le presse piegatrici Gade, viene gestito automaticamente dal controllo numerico della macchina.



 Нижняя траверса выполнена в виде «сэндвича» для компенсации деформации как нижней траверсы, так и верхней с помощью гидравлических цилиндров (ГИДРАВЛИЧЕСКАЯ КОМПЕНСАЦИЯ ПРОГИБА). Данная система обеспечивает постоянный угол гибки на всей длине заготовки, управляется системой ЧПУ на всех выпускаемых листогибочных прессах.

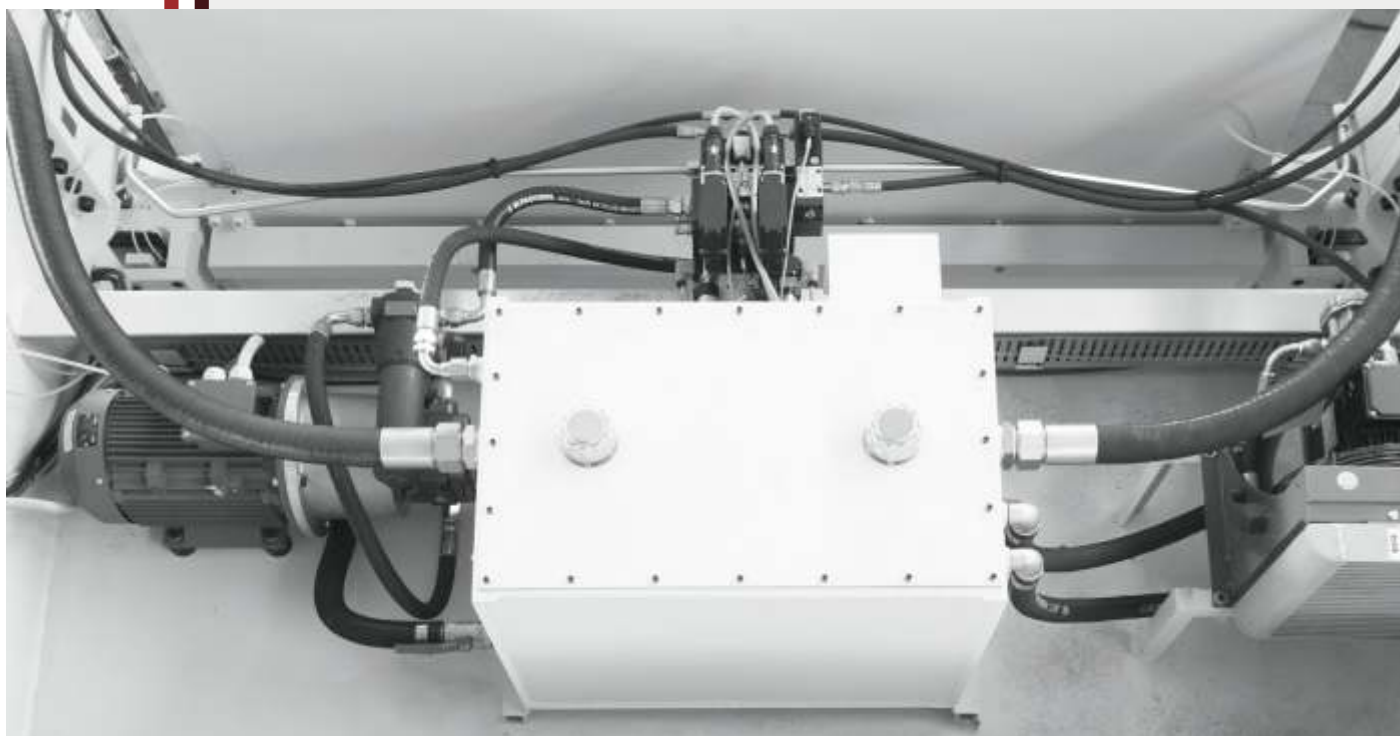

🇮🇹 Tutte le presse piegatrici Gade utilizzano componenti di primarie case produttrici. Gli impianti idraulici vengono messi a punto affinché si possano ottenere, contemporaneamente, grandi performance oltre ad affidabilità e durata.

🇷🇺 Во всех гидравлических прессах Gade используются компоненты ведущих мировых производителей. Гидравлические системы разработаны таким образом, чтобы обеспечивать высокую производительность, сохраняя надежность и долговечность.



🇮🇹 Il quadro elettrico, progettato ed assemblato totalmente all'interno di Gade, con componenti di primarie aziende leader di mercato, consente di avere altissime prestazioni e grande affidabilità nel tempo.

🇷🇺 Электрооборудование, спроектированное и собранное специалистами компании Gade с применением компонентов только от ведущих мировых брендов, обеспечивает очень высокую производительность и надежность в течение всего срока эксплуатации.



# HIGHLINES: PS / PS-C series

## LA PIEGATRICE HIGHLINES / ЛИСТОГИБОЧНЫЕ ПРЕССЫ СЕРИИ «HIGHLINES»

- La pressa piegatrice sincronizzata Gade è la macchina indispensabile per chi deve eseguire lavorazioni per la deformazione della lamiera, poiché unisce l'elasticità della tecnologia idraulica alla versatilità e rapidità garantite dalla presenza dell'inverter.
- Листогибочный пресс с электронной синхронизацией Gade незаменим для тех, кто обрабатывает листовой металл, поскольку он сочетает в себе надежность гидравлической технологии с универсальностью и скоростью, гарантированные наличием инвертора.

## CARATTERISTICHE GENERALI / ОБЩИЕ ХАРАКТЕРИСТИКИ

- Sistema di misurazione elettronica del movimento del portalamina superiore (assi Y1 - Y2) effettuato con trasduttori lineari digitali installati in modo da eliminare totalmente l'effetto negativo delle flessioni sulle fiancate riscontrabili con l'utilizzo della macchina.
- Электронная система измерения перемещения верхней траверсы (оси Y1 - Y2) осуществляется с помощью установленных цифровых линейных преобразователей, чтобы полностью исключить негативный эффект перекоса при эксплуатации станка.
- Sistema di equilibratura e posizionamento del portalamina superiore effettuato con valvole servo-proporzionali che offre il vantaggio di poter eseguire anche piegature completamente laterali senza riscontrare differenze nell'angolo di piega.
- Система балансировки и позиционирования верхней траверсы, выполненная с помощью сервопропорциональных клапанов, дает преимущество, заключающееся в возможности выполнять равномерную гибку с двух сторон стола.
- Guide di scorrimento della macchina con lardoni di materiale antifrizione con assenza totale di usura.
- Направляющие скольжения, выполненные с использованием антифрикционного материала, обеспечивают отсутствие износа в течение всего срока эксплуатации.
- Cilindri oleodinamici principali a doppio effetto con canna lappata e stelo temprato ad induzione, rettificato, cromato, lucidato.
- Главные гидроцилиндры двустороннего действия подвергнуты следующим этапам обработки: индукционная закалка, шлифование, хромирование, полирование, притирка.

## CONFIGURAZIONE STANDARD / СТАНДАРТНАЯ КОМПЛЕКТАЦИЯ

- CNC grafico ESAUTOMOTION con schermo touch screen da 15".
- Система ЧПУ ESAUTOMOTION с графическим интерфейсом с 15-дюймовым сенсорным экраном.
- Assi controllati 4 (Y1 - Y2 - X1 - R).
- Контроль 4-х осей (Y1 - Y2 - X1 - R).
- Motore principale sempre gestito da Inverter.
- Инвертор главного двигателя.
- Bombatura oleodinamica automatica (esclusi Modd. PS).
- Автоматическая система гидродинамической компенсации прогиба (кроме мод. PS).
- Attrezzatura Promecam con intermediari registrabili e utensili temprati e rettificati a settori.
- Крепление инструмента Promecam с регулируемыми держателями пуансона, комплект сегментированного закаленного и шлифованного инструмента.
- Staffe bloccaggio manuale rapido punzone con leva meccanica a scomparsa.
- Быстрозажимной рычажный механизм крепления пуансонов с утопливающейся рукояткой.
- Tavola portamatrice a larghezza ridotta.
- Уменьшенная ширина стола (матрицедержателя).
- Riscontri lamiera scorrevoli con posizionamento dal lato anteriore della macchina e freno di bloccaggio.
- Кронштейны передней поддержки листа, перемещаемые вдоль пресса, с Тобразным пазом для обратного упора.
- Sistema di protezione anteriore a fascio laser.
- Лазерная защита рук оператора.
- Protezioni laterali meccaniche con interruttori di sicurezza.
- Боковые ограждения с концевыми выключателями.
- Protezione posteriore con fotocellule a barriera.
- Фотобарьер зоны задних упоров.
- Lubrificazione centralizzata automatica delle guide.
- Автоматическая централизованная смазка направляющих.
- Comandi a doppio pedale.
- Двойная педаль управления.
- Supporti anteriori lamiera scorrevoli su guida a ricircolo di sfere.
- Передние поддерживающие кронштейны, перемещающиеся по направляющей качения.
- Software per esecuzione programmi in  $\mu$  processore.
- Программное обеспечение для разработки управляющих программ на отдельном ПК.

# PS-C series



**PS-C 3160**

# HIGHLINES: PS / PS-C series



**PS 0838**



**PS-C 290**



**PS-C 3300**



# HIGHLINES: PS / PS-C series



**PS-C 4400**



**PS-C 6200**



**PS-C 8600**



gade



**ACCESSORI**

---

**ДОПОЛНИТЕЛЬНОЕ  
ОСНАЩЕНИЕ**

---





 Registro posteriore multiasse.

 Многоосевой задний упор.



 Registro posteriore cartesiano multiasse tipo ATFL.

 Многоосевой задний упор типа ATFL.

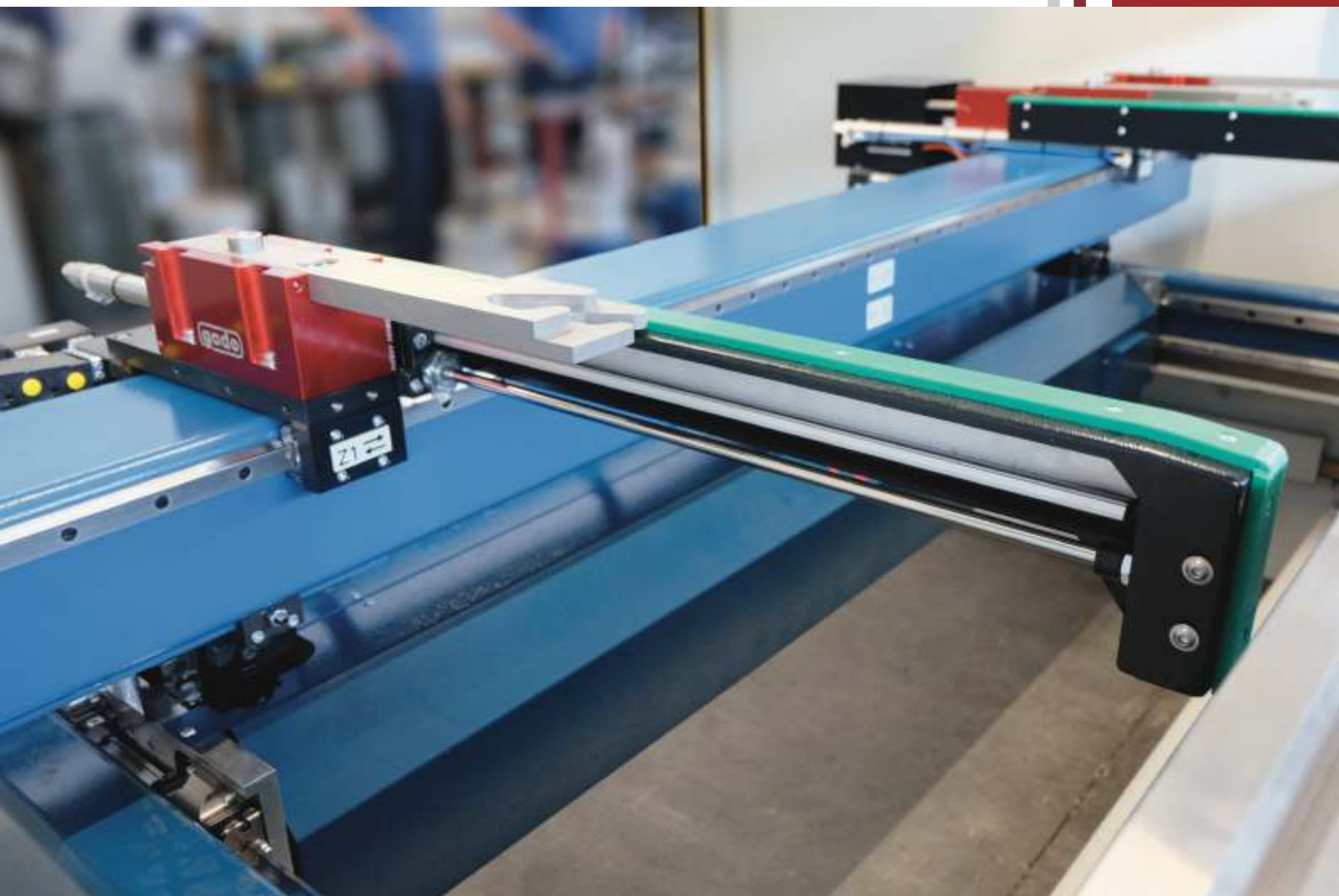



🇮🇹 Supporti posteriori a comando pneumatico retraibili.

🇷🇺 Выдвигающиеся пневматические кронштейны задней поддержки листа.

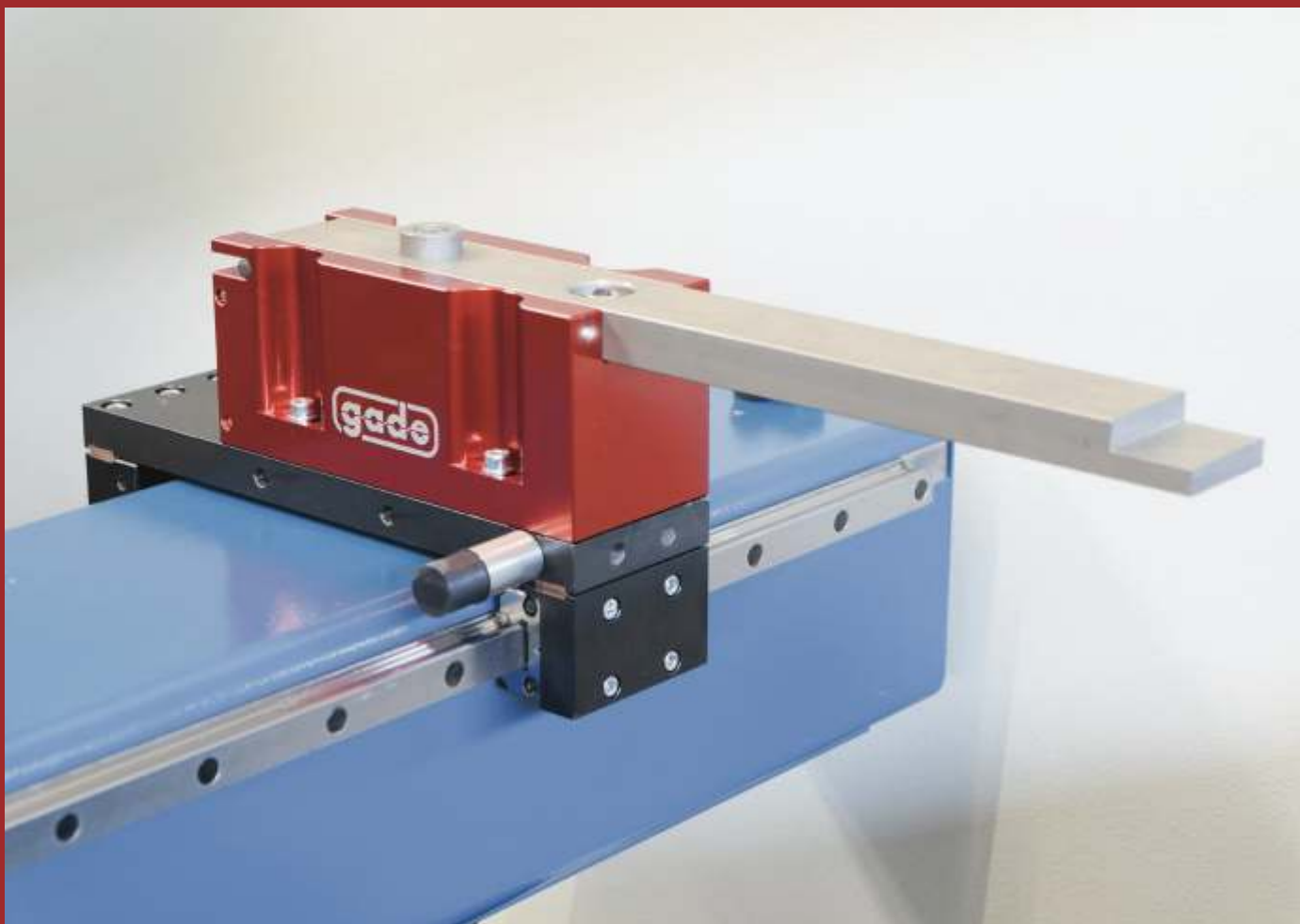



-  Riscontri lamiera (supplementari) manuali con led di contatto.
-  Задний упор с датчиком контакта и светодиодной индикацией.



🇮🇹 Intermedio con aggancio e sgancio frontale e bloccaggio rapido manuale con autoallineamento.

🇷🇺 Регулируемые быстросъемные держатели пуансона с фронтальным извлечением и самоцентрированием.



🇮🇹 Intermedio registrabile con aggancio e sgancio frontale e bloccaggio pneumatico con autoallineamento.

🇷🇺 Регулируемые пневматические держатели пуансона с фронтальным извлечением и самоцентрированием.



🇮🇹 Intermedio registrabile con altezza maggiorata (per scatolature profonde) con aggancio e sgancio frontale e bloccaggio pneumatico con autoallineamento.

🇷🇺 Регулируемые пневматические держатели пуансона увеличенной высоты (для гибки изделий с высокими бортами) с фронтальным извлечением и самоцентрированием.



Stringa led sul portalama superiore per facilitare l'operatore sia nell'attrezzaggio della piegatrice, sia nella piegatura con l'utilizzo di più stazioni.

Светодиодная лента на верхней траверсе для правильной и быстрой настройки пресса, особенно актуально при многостанционной гибке.



Adattatore per lavori gravosi.

Адаптер для высоких нагрузок.







Sistemi di bloccaggio per qualsiasi tipologia di utensile.



Различные системы фиксации рабочего инструмента.



 Diversi sistemi di bloccaggio per utensili Wila.

 Различные системы крепления инструмента типа Wila.

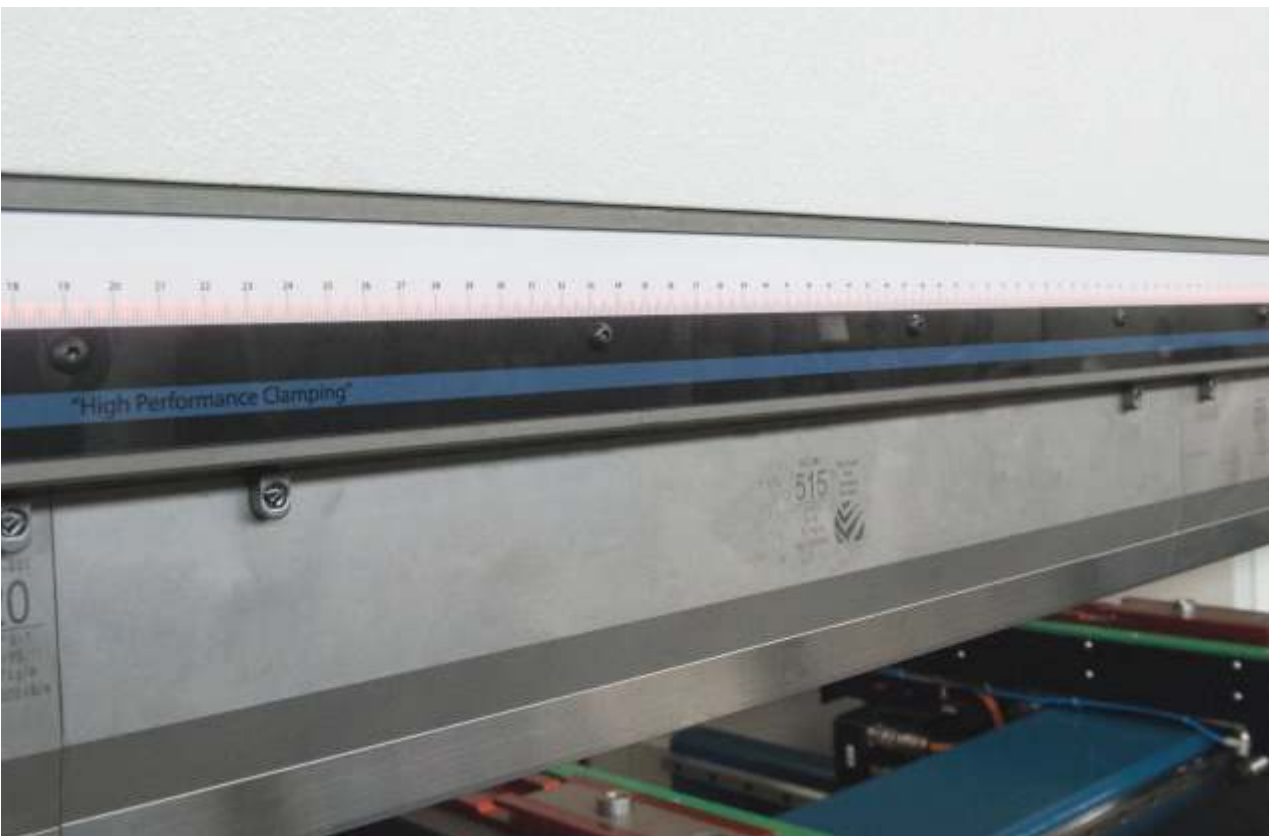





- 🇮🇹 Staffe di supporto laser, per protezione zona di lavoro, motorizzate con posizionamento automatico gestito dal CNC in funzione del tipo di punzone utilizzato.
- 🇷🇺 Моторизированный кронштейн лазерной защиты рук оператора с автоматическим позиционированием от системы ЧПУ в зависимости от высоты пуансона.







 Nuovo sistema controllo angolo di piegatura in tempo reale. Gade FASTERmade.



 Инновационная система контроля угла гибки в режиме реального времени Gade FASTERmade.





 Controllo angolo di piegatura con sistema LAZER SAFE Mod. IRIS PLUS.

 Система контроля угла гибки LAZER SAFE Mod. IRIS PLUS.





-  Tavola con funzione di schiacciatura. Apertura a comando pneumatico gestita da CNC.
-  Рабочий стол с раскрытием для плющения кромки листа. Пневматический, управление от системы ЧПУ





-  Supporti anteriori automatici gestiti da CNC (da accoppiare all'utilizzo della tavola con funzione di schiacciatura).
-  Автоматические передние опоры, управляемые ЧПУ (для совместного использования с рабочим столом с раскрытием для плющения кромки листа).





-  Supporti scorrevoli su guida a riciclo di sfere, regolazione dell'altezza manuale con volantino.
-  Передние поддерживающие кронштейны, перемещающиеся по направляющей качения, ручная регулировка высоты маховиком.



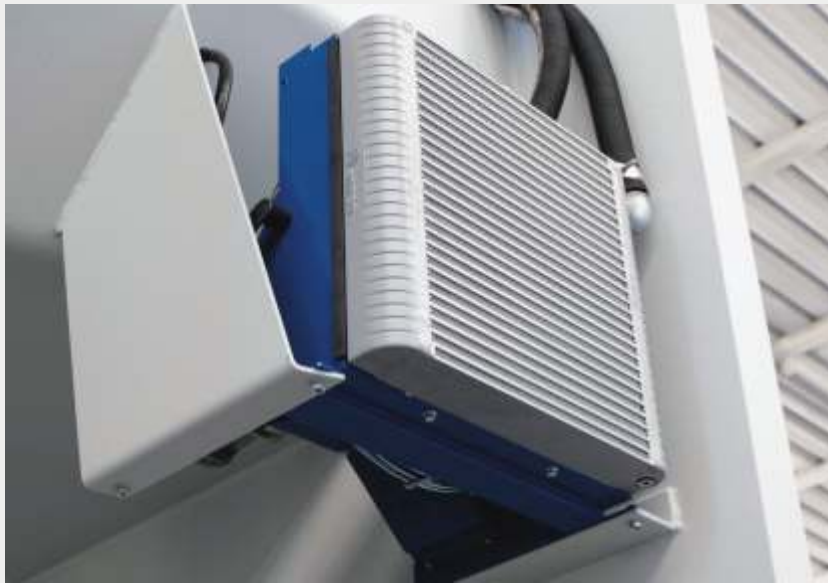

-  Accompagnatori anteriori gestiti da CNC per l'accompagnamento della lamiera durante la fase di piegatura.
-  Кронштейны передней поддержки листа, управляемые от системы ЧПУ (для поддержки и сопровождения листа в процессе гибки).



 Scambiatore di calore ARIA/OLIO per il raffreddamento del circuito oleodinamico.

 Теплообменник для воздушного охлаждения гидравлического масла.



 Pulpito di comando wireless.

 Беспроводной пульт управления.



*FS-C 4120*

# CNC-SOFTWARE

---

# СИСТЕМЫ ЧПУ

---

---







Y2

A screenshot of the control panel's touchscreen interface. The screen displays a complex data table with multiple columns and rows. The text is small and difficult to read, but it appears to be a technical or operational data display. The interface includes various icons and buttons around the perimeter of the screen.

 CNC S660W con schermo 19" multi touch

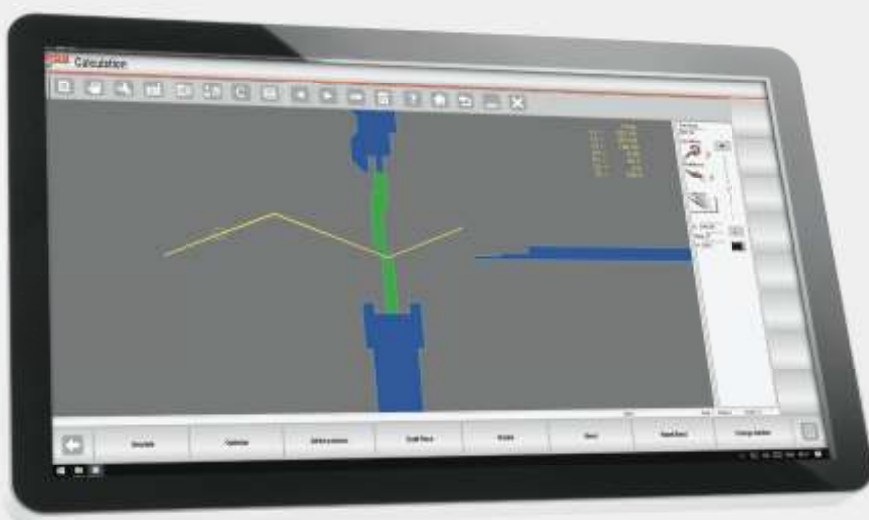
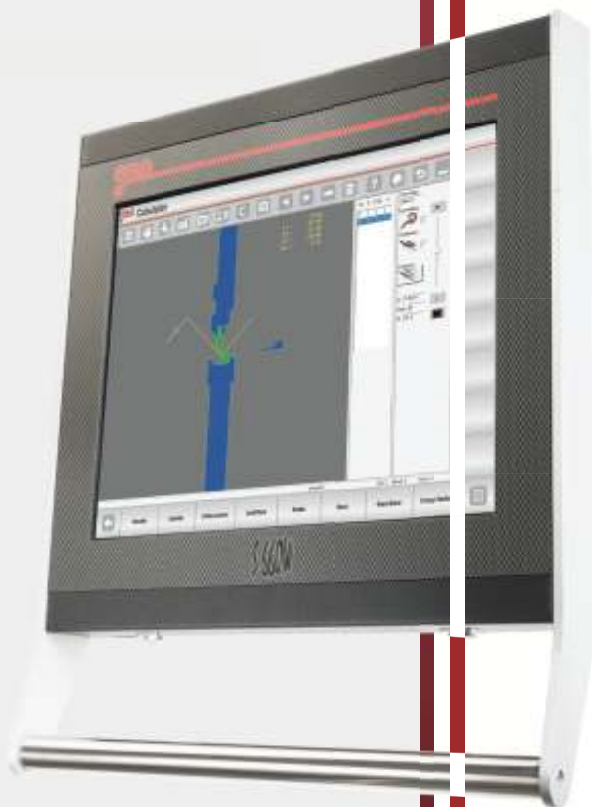
 Система ЧПУ S660W 19" Сенс (мультич), РС.



 CNC 675 con schermo 21" multi touchscreen PC.

 Система ЧПУ 675 21" Сенсорный экран (мультич), РС.

- 🇮🇹 Software Cad Cam 3D - include import dxf/altri formati, ottimizzazione 3D.
- 🇷🇺 Программное обеспечение для 3D программирования и оптимизации процесса гибки с возможностью импорта.

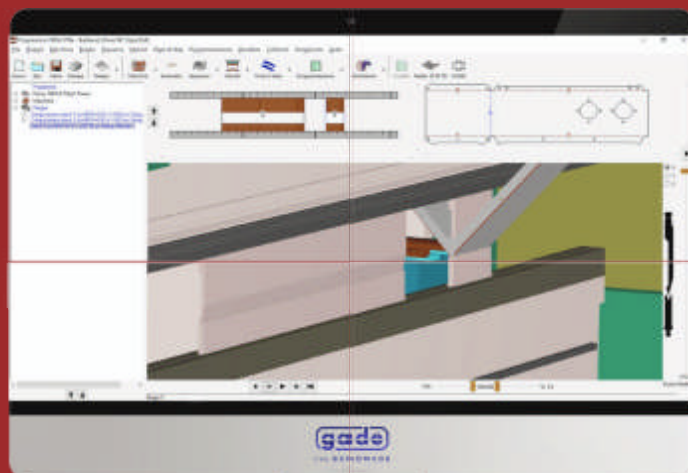
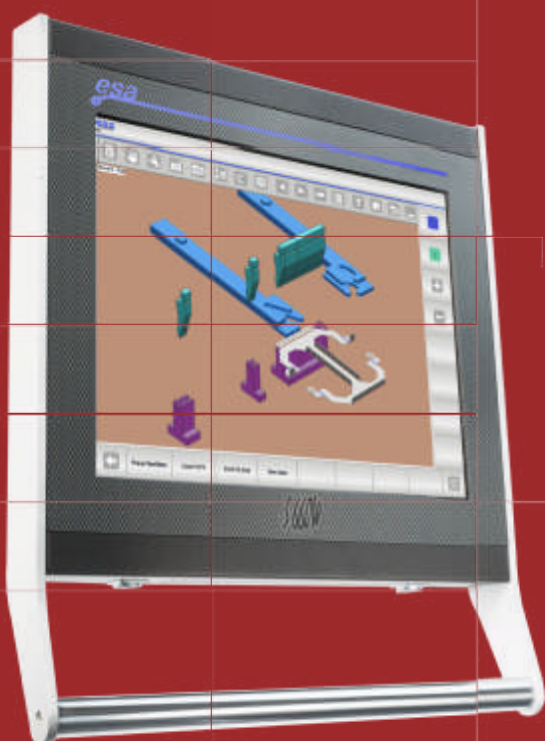

- 🇮🇹 Visualizzatore 3D del pezzo ottenuto.
- 🇷🇺 3D визуализация гибки изделия.

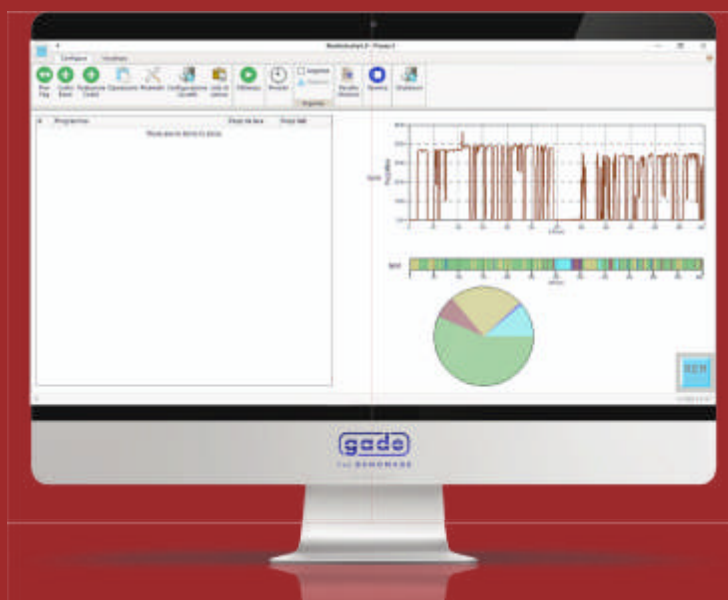

- 🇮🇹 Software per gestire eventi Production Tracer.
- 🇷🇺 Программное обеспечение для управления производством "Production Tracer."



MODELLI МОДЕЛЬ	FORZA NOMINALE УСИЛИЕ НОМИНАЛЬНОЕ	FORZA MASSIMA УСИЛИЕ МАКСИМАЛЬНОЕ	LUNGHEZZA TAVOLA ДЛИНА СТОЛА L	PASSAGGIO MONTANTI РАССТОЯНИЕ МЕЖДУ СТОЙКАМИ P	INCAVO MONTANTI ВЫЛЕТ (ВЫРЕЗ В СТОЙКАХ) I	DISTANZA TAVOLA PESTONE ОТКРЫТАЯ ВЫСОТА H	CORSA MAX ХОД ТРАВЕРСЫ	CORSA ASSE X ХОД ПО ОСИ X	CORSA ASSE R ХОД ПО ОСИ R	СКОРОСТЬ ПОДВОДА ТРАВЕРСЫ	VELOCITÀ DI LAVORO РАБОЧАЯ СКОРОСТЬ	VELOCITÀ DI RITORNO СКОРОСТЬ ВОЗВРАТА
	kN	kN	mm	mm	mm	mm	mm	mm	mm	mm/s	mm/s	mm/s
PS 0838	380	420	835	850	175	430	220	500	150	275	1 ÷ 12	330
PS 1550	500	600	1600	1200	300	410	200	500	150	200	1 ÷ 12	200
PS 250	500	600	2200	1600	500	410	200	750	150	200	1 ÷ 12	200
PS 275	750	850	2200	1600	500	430	220	750	150	275	1 ÷ 12	250
PS-C 290	900	1200	2200	1600	500	430	220	800	150	285	1 ÷ 12	250
PS-C 390	900	1200	3200	2600	500	430	220	800	150	285	1 ÷ 12	220
PS-C 490	900	1200	4200	3600	500	430	220	800	150	280	1 ÷ 12	175
PS-C 590	900	1200	5200	4200	500	430	220	800	200	200	1 ÷ 12	120
PS-C 690	900	1200	6200	5200	500	430	220	800	200	200	1 ÷ 12	120
PS-C 2120	1200	1600	2200	1600	500	430	220	800	150	240	1 ÷ 12	240
PS-C 3120	1200	1600	3200	2600	500	430	220	800	150	300	1 ÷ 12	230
PS-C 4120	1200	1600	4200	3600	500	430	220	800	150	300	1 ÷ 12	210
PS-C 5120	1200	1600	5200	4200	500	430	220	800	200	210	1 ÷ 12	120
PS-C 6120	1200	1600	6200	5200	500	430	220	800	200	210	1 ÷ 12	110
PS-C 2160	1600	2000	2200	1600	500	430	220	800	150	160	1 ÷ 12	200
PS-C 3160	1600	2000	3200	2600	500	430	220	800	150	160	1 ÷ 12	160
PS-C 4160	1600	2000	4200	3600	500	430	220	800	150	160	1 ÷ 12	160
PS-C 5160	1600	2000	5200	4200	500	430	220	800	200	160	1 ÷ 12	140
PS-C 6160	1600	2000	6200	5200	500	430	220	800	200	160	1 ÷ 12	130
PS-C 3200	2000	2550	3200	2600	500	510	300	800	150	200	1 ÷ 12	200
PS-C 4200	2000	2550	4200	3600	500	510	300	800	150	200	1 ÷ 12	180
PS-C 5200	2000	2550	5200	4200	500	510	300	800	150	200	1 ÷ 12	160
PS-C 6200	2000	2550	6200	5200	500	510	300	800	200	200	1 ÷ 12	160
PS-C 3300	3000	3400	3200	2600	500	560	300	800	200	130	1 ÷ 12	145
PS-C 4300	3000	3400	4200	3600	500	560	300	800	200	160	1 ÷ 12	145
PS-C 5300	3000	3400	5200	4200	500	560	300	800	200	160	1 ÷ 12	130
PS-C 6300	3000	3400	6200	5200	500	560	300	800	200	160	1 ÷ 12	130
PS-C 4400	4000	4450	4200	3600	500	660	400	800	200	130	1 ÷ 12	150
PS-C 5400	4000	4450	5200	4200	500	660	400	800	200	130	1 ÷ 12	130
PS-C 6400	4000	4450	6200	5200	500	660	400	800	200	130	1 ÷ 12	130
PS-C 4500	5000	5550	4200	3600	500	730	400	800	200	130	1 ÷ 12	160
PS-C 5500	5000	5550	5200	4200	500	730	400	800	200	130	1 ÷ 12	150
PS-C 6500	5000	5550	6200	5200	500	730	400	800	200	130	1 ÷ 12	140
PS-C 4600	6000	6500	4200	3600	500	730	400	800	200	130	1 ÷ 9	140
PS-C 5600	6000	6500	5200	4200	500	730	400	800	200	130	1 ÷ 9	130
PS-C 6600	6000	6500	6200	5200	500	730	400	800	200	130	1 ÷ 9	120
PS-C 6800	8000	8000	6200	5200	500	830	550	1000	250	100	1 ÷ 8	100
PS-C 8800	8000	8000	8200	7200	500	830	550	1000	250	100	1 ÷ 8	100
PS-C 10800	8000	8000	10200	8500	500	830	550	1000	250	100	1 ÷ 8	100
PS-C 81100	11000	11000	8200	7200	500	930	550	1000	250	100	1 ÷ 8	100
PS-C 101100	11000	11000	10200	8500	500	930	550	1000	250	100	1 ÷ 8	100

A	B	C	D	E	POTENZA COMPLESSIVA MOTORI ОБЩАЯ МОЩНОСТЬ ПРИВОДА	PESO APPROSSIMATIVO МАССА ОРИЕНТИРОВОЧНО	MODELLI МОДЕЛЬ
mm	mm	mm	mm	mm	kW	kg	
2600	1450	2822	-	-	5	3600	PS 0838
3000	1450	2500	-	-	7,5	4200	PS 1550
3900	1700	2600	-	-	7,5	4500	PS 250
3900	1750	2650	-	-	7,5	6300	PS 275
3950	1800	2650	-	-	9,2	8650	PS-C 290
4900	1900	2800	-	-	9,2	10100	PS-C 390
5900	1900	2800	-	-	9,2	12400	PS-C 490
6900	1900	3000	-	-	9,2	14600	PS-C 590
7900	1900	3000	-	-	9,2	19000	PS-C 690
3900	1900	2850	-	-	11	10000	PS-C 2120
4900	1900	2850	-	-	11	12700	PS-C 3120
6000	1900	2850	-	-	11	14500	PS-C 4120
6900	2000	2850	-	-	11	17000	PS-C 5120
7900	2000	2850	-	-	11	21800	PS-C 6120
4000	2050	2850	-	-	15	11500	PS-C 2160
5000	2050	2850	-	-	15	14000	PS-C 3160
6000	2050	2950	-	-	15	16800	PS-C 4160
6900	2050	2950	-	-	15	19500	PS-C 5160
7900	2450	3400	-	-	15	24500	PS-C 6160
4900	2150	3200	-	-	18,5	18200	PS-C 3200
5900	2150	3200	-	-	18,5	21600	PS-C 4200
6900	2150	3200	-	-	18,5	25600	PS-C 5200
7900	2150	3400	-	-	18,5	29100	PS-C 6200
4900	2300	3400	-	-	22	22500	PS-C 3300
5900	2300	3400	-	-	22	26700	PS-C 4300
6900	2300	3500	-	-	22	31000	PS-C 5300
7900	2300	3600	-	-	22	33500	PS-C 6300
5900	2400	3550	-	-	30	30000	PS-C 4400
6900	2400	3500	400	-	30	35000	PS-C 5400
7900	2400	3600	500	-	30	41000	PS-C 6400
5900	2500	3800	250	250	37	40000	PS-C 4500
6900	2500	4000	400	250	37	48000	PS-C 5500
7900	2500	4000	600	250	55	54300	PS-C 6500
5900	2500	3900	450	250	55	43500	PS-C 4600
6900	2500	4100	650	250	55	53000	PS-C 5600
7900	2500	4100	800	250	55	59000	PS-C 6600
7900	3100	4600	1050	700	55	77000	PS-C 6800
10000	3100	4900	1300	700	55	91000	PS-C 8800
12000	3100	5100	1700	700	55	110000	PS-C 10800
10000	3500	5200	1500	850	75	115000	PS-C 81100
12000	3500	5500	2000	850	75	137000	PS-C 101100

# OTTIMO tools

Sheet metal tooling and machinery  
Technology and Solutions

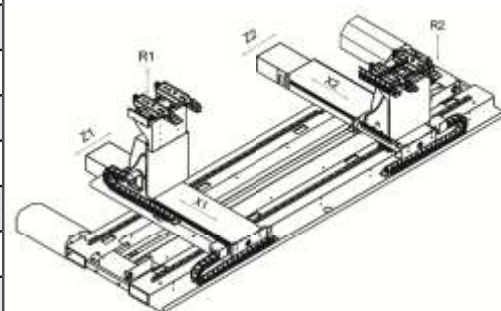
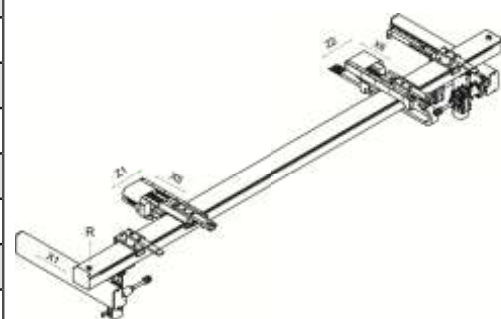
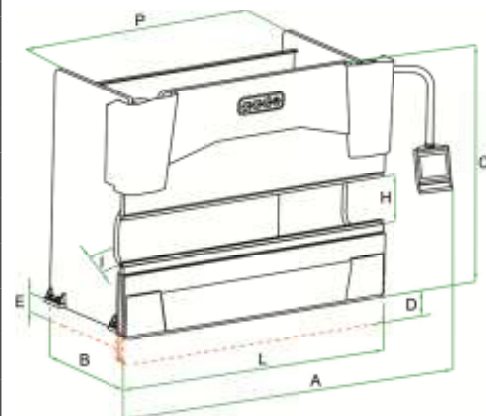

ЭКСКЛЮЗИВНЫЙ ДИЛЕР НА ТЕРРИТОРИИ РФ И СТРАН СНГ:

## OTTIMO tools

ООО «ОТТИМО-ТУЛЗ»  
[www.ottimo-tools.ru](http://www.ottimo-tools.ru)

Отдел продаж:  
Sales@ottimo-tools.ru  
Техническая поддержка:  
Tech@ottimo-tools.ru

Санкт-Петербург:  
Тел.: +7 (812) 628-13-26  
Москва:  
Тел.: +7 (495) 188-13-26

194292, Санкт-Петербург,  
Пр-кт Культуры, д.44,  
лит. А, оф. 302