

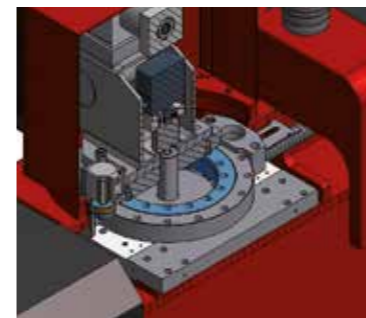

ВЫСОКОТОЧНАЯ КОНСОЛЬНАЯ СИСТЕМА

ACCURATE FLYING BRIDGE SYSTEM



FBR 510 - Система разворота
FBR 510 - Revolving system

Двойной рабочий стол с автоматической поворотной консолью для безопасной и удобной загрузки и разгрузки материала без прерывания процесса резки.

Double Table with automatic revolving Flying Bridge system which allows an easy and safe material loading and offloading without any interruption of the cutting process.

Система разворота (опция)
Revolving system (optional)

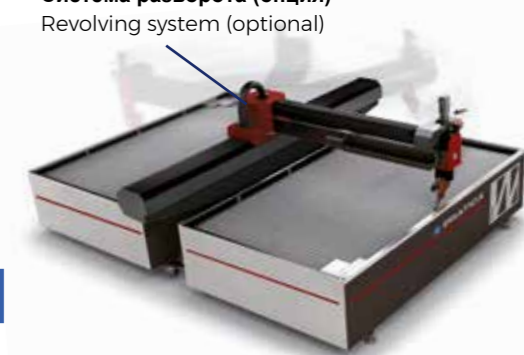

FB 510

Автономная консоль со встроенным электрическим шкафом. Отдельно стоящая ванна. Привод - ШВП с автоматической смазкой.

Stand alone cantilever frame with integrated electrical cabinet, separate tank, ball screws motion system with automatic lubrication.



X = 3 000 мм Y = 2 000 мм Z = 200 мм	Зона резки Net Cutting Area	X = 10' Y = 6' 1/2" Z = 8"
3 650 мм x 2 240 мм	Внутренние размеры ванны Inner Table Working Area	12' x 7' 1/2"
4 200 мм x 3 000 мм x h1800 мм	Габаритные размеры Overall Dimensions	14' x 10' x h 6' 1/2"
0 - 12 м / мин	Скорость резки Rapid Speed	0 - 40' / min
3 000 кг	Масса Weight	7.500 lb
± 0,075 мм	Точность позиционирования на всю длину Positioning Accuracy / Full Length	± 0,003"
± 0,05 мм	Повторяемость Repeatability	± 0,002"
± 0,075 мм	Точность окружности Ø 300 мм Ball Bar Ø 300 mm (12")	± 0,003"

СТАНДАРТНЫЕ ДОСТУПНЫЕ МОДЕЛИ

STANDARD AVAILABLE MODELS

FB 510	3 000 x 2 000 мм 10' x 6' 1/2"
FB 612	4 000 x 2 000 мм 13' x 6' 1/2"
FB 812	4 000 x 2 500 мм 13' x 8'
FB 620	6 100 x 2 000 мм 20' x 6' 1/2"
FB 820	6 100 x 2 500 мм 20' x 8'